

Aktualizace pravidel

26. září 2023

26. září 2023

UPDATE 07 – STARTOVNÍ A CÍLOVÉ LOKACE EXPERTŮ – Následující obrázek upřesňuje startovní a koncové lokace jednotlivých expertů:

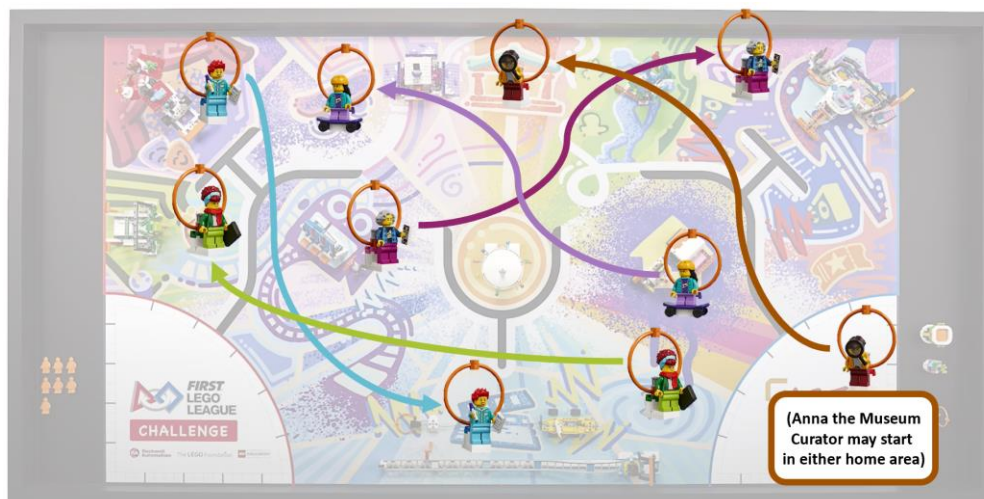

UPDATE 06 – MISE 04: LEGO® ART PIECE CLARIFICATION – Týmy , které hodlají plnit Misi 04 musejí během před zápasové kontroly předvést týmové umělecké dílo.

UPDATE 05 – UPŘESNĚNÍ PRAVIDLA: MIMO DOMOVCLARIFICATION FOR DURING THE MATCH: OUTSIDE HOME – V případě, že je robot přerušen v okamžiku, kdy se nachází zcela mimo domácí zónu, mohou si technici předat robota z jedné stany stolu na druhou. Tým stále ztrácí token přesnosti. Toto je výjimka z pravidla "Během zápasu: Domov" bod 3.

(22. srpna 2023)

UPDATE 04 – KONSTRUKCE KOLEJÍ POHYBLIVÉ KAMERY – Všechny modely misí musejí být postaveny podle LEGO® Building Instructions, bez ohledu na to jak jsou vyobrazeny v dokumentu "Pravidla robozápasů". Dbejte zvýšení pozornosti na části modelu zakroužkované v obrázku níže, pokud je model postavený správně, měl by vypadat následovně:

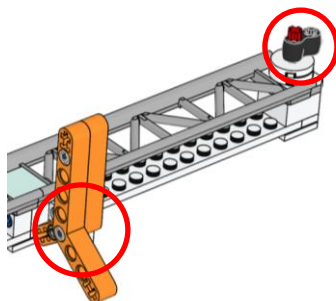

UPDATE 03 – MISE 09 - CÍLOVÁ ZÓNA PRO KAMERU – viz obrázek níže:

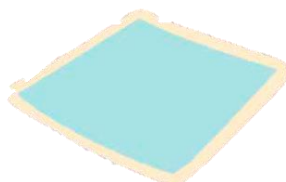

Camera Target Area

(1. srpna 2023)

UPDATE 02 – AKTUALIZACE HODNOTÍCÍHO ARCHU – MISE 14 – Hodnotící arch, který se nachází na stranách 30/31 v dokumentu "Pravidla robozápasů" neuvádí u Mise 14 správné bodové hodnocení. Správně by druhá věta hodnotícího archu k Misi 14 měla znít následovně:

Pokud má cílová destinace alespoň jednoho člena publika: **5 ZA DESTINACI**

UPDATE 01 – AKTUALIZACE HODNOTÍCÍHO ARCHU – MISE 13 – Hodnotící arch, který se nachází na stranách 30/31 v dokumentu "Pravidla robozápasů" zmiňuje následující podmínku pro úspěšné splnění mise:

Pro získání bodů se na konci zápasu stroje nesmí dotýkat žádné týmové vybavení.

Tato podmínka není zmíněna v popisu mise a proto je možné ji ignorovat. Jinými slovy, týmové vybavení se MŮŽE dotýkat stroje na konci zápasu.